

GS 標準型無背隙彈性聯軸器

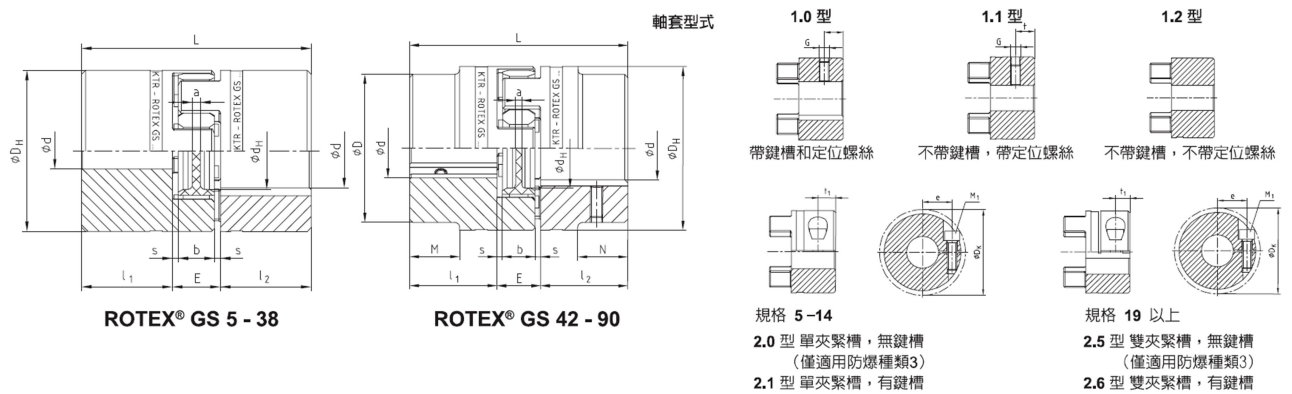

- 預應力下無背隙的連接，用於主軸傳動、升降平臺、和工具機傳動等
- 尺寸小，轉動慣量小
- 免維護，便於目測檢查
- 不同硬度的彈性體可供選擇，詳見技術資料
- 成品孔徑公差按照 ISO 標準為 H7(夾緊式軸套除外)·孔徑 Ø6mm 以上鍵槽尺寸公差按照標準 DIN 6885/1 為 Js9
- 有符合歐洲 EC 標準 94/9/EC 的防爆證書(不帶鍵槽的軸套符合種類 3)



規格		GS 規格 5-38 軸套材質為鋁/規格 42-90 軸套材質為鋼													定位螺絲 DIN EN ISO 4029 軸套型式 1.0/1.1 型			夾緊螺絲 DIN EN ISO 4762 軸套型式 2.0/2.1/2.5/2.6 型				
彈性體扭力 T _{KIN} (Nm)	各軸套型式最大成品孔徑	尺寸[mm]																				
95/98Sh-A ¹⁾	1.0-1.2	2.0/2.5	2.1/2.6	D	D _H	d _H	L	l ₁ /l ₂	M;N	E	b	s	a	G	t	T _A	M ₁	t ₁	e	D _K	T _A [Nm]	
5	0.9	6	5	5	-	10	-	15	5	-	5	4	0.5	4.0	M2	2.5	0.35	M1.2	2.5	3.5	11.4	- ²⁾
7	2.0	7	7	7	-	14	-	22	7	-	8	6	1.0	6.0	M3	3.5	0.6	M2	3.5	5.0	16.5	0.37
9	5.0	11	11	11	-	20	7.2	30	10	-	10	8	1.0	1.5	M4	5.0	1.5	M2.5	5.0	7.5	23.4	0.76
12	9.0	12	12	12	-	25	8.5	34	11	-	12	10	1.0	3.5	M4	5.0	1.5	M3	5.0	9.0	27.5	1.34
14	12.5	16	16	16	-	30	10.5	35	11	-	13	10	1.5	2.0	M4	5.0	1.5	M3	5.0	11.5	32.2	1.34
19	21	24	24	24 ⁴⁾	-	40	18	66	25	-	16	12	2.0	3.0	M5	10	2.0	M6	11.0	14.5	46	10.5
24	60	28	28	28	-	55	27	78	30	-	18	14	2.0	3.0	M5	10	2.0	M6	10.5	20.0	57.5	10.5
28	160	38	38	38	-	65	30	90	35	-	20	15	2.5	4.0	M8	15	10	M8	11.5	25.0	73	25
38	325	45	45	45	-	80	38	114	45	-	24	18	3.0	4.0	M8	15	10	M8	15.5	30.0	83.5	25
42	450	55	50	45	85	95	46	126	50	28	26	20	3.0	4.0	M8	20	10	M10	18	32.0	93.5	69
48	525	62	55	55	95	105	51	140	56	32	28	21	3.5	4.0	M8	20	10	M12	21	36.0	105	120
55	685	74	68	68 ³⁾	110	120	60	160	65	37	30	22	4.0	4.5	M10	20	17	M12	26	42.5	119.5	120
65	940	80	70	70 ³⁾	115	135	68	185	75	47	35	26	1.5	4.5	M10	20	17	M12	33	45.0	124	120
75	1920	95	80	80	135	160	80	210	85	53	40	30	5.0	5.0	M10	25	17	M16	36	51.0	147.5	295
90	3600	110	90	90	160	200	104	245	100	62	45	34	5.5	6.5	M12	30	40	M20	40	60.0	192	580

¹⁾彈性體選型請見技術資料 ²⁾夾緊扭力 TA 未定義(夾緊螺絲) ³⁾孔徑 Ø60 以上鍵槽在夾緊螺絲對面 ⁴⁾單夾緊槽，使用 2 個 M4 夾緊螺絲，此時 e=15

規格	Ø2	Ø3	Ø4	Ø5	Ø6	Ø7	Ø8	Ø9	Ø10	Ø11	Ø12	Ø14	Ø15	Ø16
7		0.8	0.9	0.95	1.0	1.1								
9			2.1	2.2	2.3	2.4	2.5	2.6	2.7	2.8				
12			3.6	3.8	4.0	4.1	4.3	4.5	4.7	4.8	5.0			
14				4.7	4.8	5.0	5.1	5.3	5.5	5.6	5.8	6.1	6.3	6.5

規格	Ø8	Ø10	Ø11	Ø14	Ø15	Ø16	Ø18	Ø19	Ø20	Ø22	Ø24	Ø25	Ø28	Ø30	Ø32	Ø35	Ø38	Ø40	Ø42	Ø45	Ø48	Ø50	Ø55	Ø60	Ø65	Ø70	Ø75	Ø80	Ø90	
19	25	27	27	29	30	31	32	32	34	30 ⁴⁾	32 ⁴⁾																			
24		34	35	36	38	38	39	40	41	42	43	45	46																	
28			80	81	81	84	85	87	89	91	92	97	99	102	105	109														
38				92	94	97	98	99	102	104	105	109	112	113	118	122	123	126	130											
42									232	238	244	246	255	260	266	274	283	288	294	301	309	315								
48												393	405	413	421	434	445	454	462	473	486	494	514							
55															473	486	498	507	514	526	539	547	567	587	608					
65																507	518	526	535	547	559	567	587	607	627	648				
75																			1102	1124	1148	1163	1201	1239	1278	1316	1354	1393		
90																				1944	1980	2016	2040	2100	2160	2220	2280	2340	2400	2520

訂貨範例	GS24	98 Sh-AGS	d20	2.4-Ø24	1.0-Ø20
	聯軸器規格	彈性體硬度	彈性體內孔徑	軸套型式	成品孔徑

聯軸器